

# PORTABLE CD PLAYER

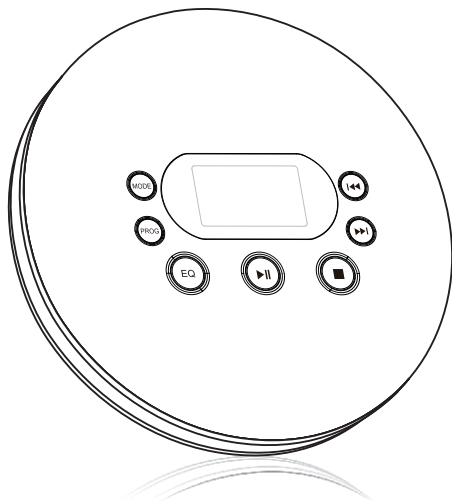

## ► User Manual

USER MANUAL-EN  
BENUTZERHANDBUCH-DE  
MANUAL DE USUARIO-ES

MANUEL D'UTILISATION-FR  
MANUALE UTENTE-IT  
取扱説明書-JP

## ▶ CONTENTS

<b>IMPORTANT SAFETY INSTRUCTIONS</b> .....	01
<b>PACKAGING &amp; PRODUCT</b> .....	03
What's in the box .....	03
The CD player .....	03
<b>TROUBLESHOOTING</b> .....	04
<b>USER GUIDE</b> .....	05
Insert a disc .....	05
Insert an earphone .....	05
Turn on the player .....	05
Turn off the player .....	06
Charge for the player .....	06
<b>PLAY</b> .....	07
How to setup the circle mode .....	07
How to program the play .....	07
How to play MP3 disc .....	07
How to setup sound .....	07
<b>OTHER FEATURES</b> .....	08
Time setting of screen sleep .....	08
Key lock .....	08
Last memory .....	08
Connect to AUX devices .....	08
<b>SPECIFICATIONS</b> .....	08

## IMPORTANT SAFETY INSTRUCTIONS

Please read this manual carefully before using this player and keep it for later reference.

### Warning:

#### The player

To reduce the risk of fire or avoid the damage to the human body, please follow the instructions below:

1. If the player fails to work, please contact our after-sales staff in time, professional technical support staff will provide you with detailed answers.
2. The player can not be used or stored in moist environment, please keep the player away from any liquid, steam or vapor, such as rain drop, mist etc.
3. Please do not place any liquid or metal gadgets onto the player, such as pin or a cup of coffee.
4. Please do not expose the player to the sunlight and keep it away from fire heater. The player can not be placed under high temperature environment.
5. All professionals with extensive electronic knowledge and maintenance experience are allowed to disassemble the player for maintenance. The replacement of spare parts must be done in strict accordance with the parameters of the circuit design.
6. Please do not stick or hit the player with sharp objects.
7. There are light emitting diodes in this player, staring directly with eyes should be avoid to prevent visual impairment from being caused.
8. Children under 12 years is not allowed to use the player individually.

#### Battery

If the player you purchased contains batteries, please do not disassemble the player or charge the player with other adapters that do not meet the electrical parameters of this product to avoid circuit failure. For your safety, please treat the built-in high-capacity polymer lithium battery by following the instructions below:

1. Please do not remove the battery pack.
2. Please do not beat or impact this player.
3. Please do not make the battery short circuit or pierce it.
4. Please do not place the player under high temperature which is above 140° F (60°C).
5. Please do not put the battery in a fire.
6. If the battery has been damaged, please ask a professional to replace the battery with same specification, or contact our after-sales support for help.

### Hearing protection

**Listen at medium volume:**

Please adjust the volume to an appropriate level. If the volume is too high, it may damage your hearing or even cause a permanent damage.

**Set the volume to a low level:**

Increasing the volume slowly, until a comfortable, clear sound can be heard.

**Listen to the audio within a reasonable time frame:**

Long time listening, even at a reasonable volume may cause damage to your hearing. Please use the product properly and get a rest when necessary.

### Environmental protection

To protect the environment and human health, please follow local laws and regulations on the abandon of the package, electronic product or battery. Please do not put the product together with household waste.

## PACKAGING & PRODUCT

### What's in the box

1*CD player	1*3.5 to 3.5mm AUX cable
1*USB to micro usb charging cable	1*User manual
1*Earphones	

### The CD player

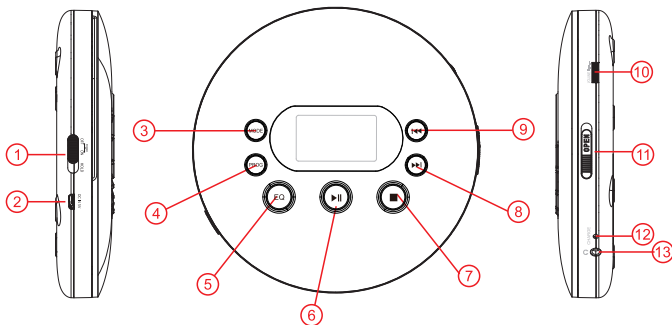

Item	Function	Item	Function
1	Power ON/OFF Switch/Hold	8	Next
2	DC In 5V	9	Previous
3	Mode	10	Volume Knob
4	PROG	11	Open
5	EQ	12	Charging LED
6	Play/Pause	13	Earphone Port
7	Stop		

## TROUBLESHOOTING

Problem	Reason	Solution
Cannot read discs.	The disc is installed incorrectly.	1.Make sure the label side of the disc is facing up; 2.Ensure the disc is fully into the place.
	The disc is dirty or damaged.	1.Make sure the disc is not heavily scratched or damaged; 2.Wipe the disc gently from the center radically out to the edge with a clean, soft cloth; 3.Try another new disc to check if the disc is faulty.
	The format is not supported	please make sure the format of your disc is CD, CDR, MP3, HDCD.
Cannot charge battery.	There is no current at power outlet.	Make sure that the power outlet is worked.
	The plug is not plugged in correctly.	Make sure that the two plugs of the power cord are connected properly.
	The charger is damaged.	Replace the charger with another one match the specification.
	The player is damaged.	Please contact us or ask professional to repair.
The player cannot be turned on.	Switch is not turned on.	Please turn the OFF/ON button on the side to ON.
	Ran out of power	Recharge the player
	The player is damaged.	Please contact us or ask professional to repair.

## USER GUIDE

### How to insert a disc

Push the OPEN button to the right to open the door. Insert your index finger into the center hole of the disc and take the edge of the disc with your thumb. Keep the side with words upward while inserting the disc into CD player, press the disc gently to make it steady, and make sure if the disc has been in place. Close the disc door gently and completely, otherwise the player will not read the disc.  
(Note: The player is only compatible with CD, CDR, MP3, HDCD formats.)

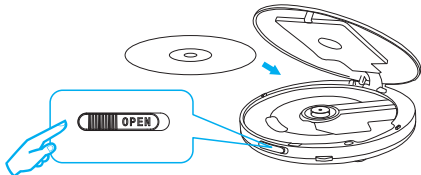

### Insert an earphone

Only earphone with 3.5mm plug is compatible with this player. In order to experience better sound quality, you can use standard earphones of an iPhone on the player, but some earphones of cellphone may produce noise. If the earphone cannot be supported by the player, please use standard headphones of this player.

### How to turn on the player

There are two ways to turn on the player:

1. There is a power switch located in the side of the player. Slide it to ON position to turn on the player.
2. When the power switch is on, press PLAY button once to turn on the player.

NOTE 1: When a disc is played to the end and there is no activity after 20 seconds, the player will enter a standby mode. Please press the PLAY button to restart the player.

NOTE 2: The power switch has a button lock function which is designed to lock the operations of all buttons. A HOLD word will be displayed on the screen if you slide the power switch to the HOLD position when the player is on.

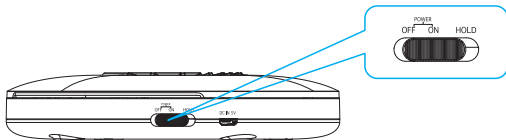

## How to turn off the player

There are two ways to turn off the player:

1. Press STOP button twice to turn off the player.
2. Slide the power switch to OFF position to turn off the player.

NOTE: Please turn the power switch to OFF position if the player no longer be used for a long time.

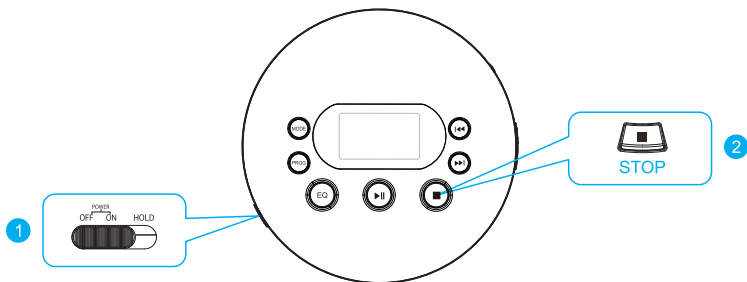

## How to charge for the player

**How to choose the power adapter:** The package comes with a USB charging cable. You can use any adapter that supports USB2.0 or standard USB charger of a cellphone to charge the player.

**Charging time:** It will take about 4 hours to fully charge the player. When charging, the led indicator on the side of the payer will light up in RED, the indicator will turn GREEN when fully charged.

NOTE: When there is low batter symbol showing on the screen, it means that you need to charge the player.

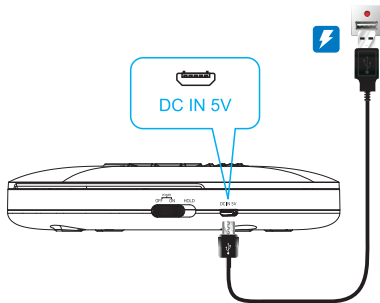



# PLAY

## How to set the play mode

Each time the MODE button is pressed, the screen will show as following:

REP1 (Repeat one track), ALL ( Repeat all tracks), SHUF ( Play tracks in a random order), INTRO( Play the first 10 seconds of each track)

NOTE: When there is no the above mode showing in the screen, the player will play all tracks in order.



## How to program your disc

There is a PROG button on the surface, this is designed to reorder the tracks as you want. You can reorder the songs you like and let them play in order. (Eg: if there is 100 songs in a disc, you can arrange your favorite songs in 1,2,3,4...order, so that you can listen to your favorite songs directly.

Please follow the below steps to PROG your songs:

1. Press the STOP button once.
2. Then press the PROG button to enter programming mode, "PGM" will show up on the screen.
3. Then Press the PREVIOUS or NEXT button to choose the song you like to play in order, then press the PROG button again to confirm. ( you can choose up to 30 songs)
4. At last, Press the PLAY button and it will play the songs you just chose in order.

NOTE: You can cancel the programming mode by press the STOP button once.



## How to adjust sound

The VOLUME button is located on the side of the player. Rotating it to left or right to increase or decrease the volume.

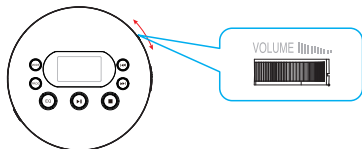

## How to set EQ mode

Press the EQ button on the player to choose different sound effects.

5 sound effects are included: BBS, POP, JAZZ, ROCK, CLASSIC.



## OTHER FEATURES

### Screen auto turn off

The screen will be turned off after 10 second of inactivity. The screen will be turned on when any button is pressed.

### Button Lock Function

After the playback mode and the sound effects have been setup, you can slide the power switch to HOLD position to prevent naughty kids or crowded occasions from affecting the setting of the player.

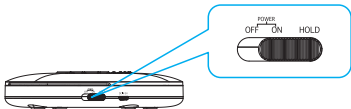

### Connect to AUX devices

In order to use this player in different occasions, an extra AUX cable has been supplied to connect this player to any device with AUX interface conveniently, such as: home theater, music center, Bluetooth speakers, vehicles, headphone amplifiers and more.

### Resume Function

Long press the PROG button will turn on or turn off the memory function. The ON or OFF word will show up on the screen at this time.

ON: The player will return to the last stop-track of the disc.  
OFF: The player will not return to the last stop-track of the disc.

NOTE: The resume function is on by default when you received the player.



## SPECIFICATIONS

Size	140*28mm	D/C conversion	16Bit
Weight	230g	Sampling frequency	44.1KHZ
Power source	DC 5V/1A Micro USB2.0 Standard	Frequency response	20-20KHZ
Charging voltage	DC 5V/1A	Power output of earphone	16mW+16mW/16-32Ohm
Operating voltage	3.7V	Impedance of earphone	32ohm/16mW
Power consumption	about 1.5W	Supported disc formats	CD,CDR,HDCD,MP3
Battery	Lithium-ion polymer 3.7V/1400mah	Shockproof time	CD 100 seconds / MP3 180 seconds or more

# PORTABLER CD PLAYER

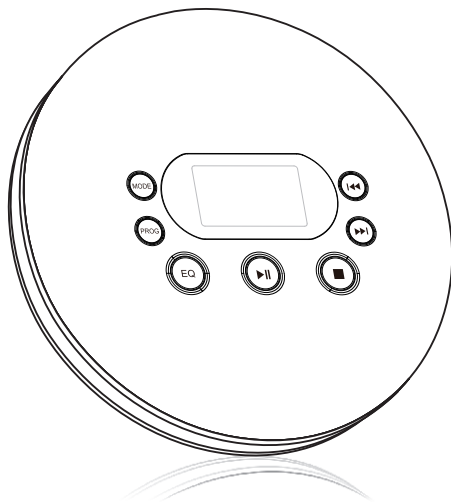

► Benutzerhandbuch

## ► INHALT

<b>WICHTIGE SICHERHEITSANWEISUNGEN</b> .....	01
<b>VERPACKUNG &amp; PRODUKT</b> .....	03
Packungsinhalt .....	03
Der CD Player .....	03
<b>PROBLEMLÖSUNG</b> .....	04
<b>BENUTZERHANDBUCH</b> .....	05
Einlegen einer CD .....	05
Kopfhörer einstecken .....	05
Einschalten des Players .....	05
Ausschalten des Players .....	06
Aufladen des Players .....	06
<b>ABSPIELEN</b> .....	07
Dauerschleife einstellen .....	07
Abspielen programmieren .....	07
MP3-CD abspielen .....	07
Sound einstellen .....	07
<b>WEITERE FUNKTIONEN</b> .....	08
Zeiteinstellung des Sperrbildschirms .....	08
Tastensperre .....	08
Last Memory .....	08
Verbindung zu AUX Geräten .....	08
<b>SPEZIFIKATIONEN</b> .....	08

## WICHTIGE SICHERHEITSANWEISUNGEN

Bitte lesen Sie dieses Handbuch sorgfältig durch, bevor Sie den Player verwenden und bewahren Sie es zum späteren Nachschlagen auf.

### Warnung:

#### Der Player

Befolgen Sie bitte die folgenden Anweisungen, um das Risiko von Feuer oder Schäden am menschlichen Körper zu vermeiden;

1. Falls der Player nicht funktioniert, wenden Sie sich bitte rechtzeitig an unsere Kundendienstmitarbeiter. Professionelle technische Supportmitarbeiter geben Ihnen detaillierte Antworten.
2. Der Spieler kann nicht in feuchter Umgebung verwendet oder gelagert werden. Bitte halten Sie den Player von Flüssigkeiten, Dampf oder Dämpfen wie Regen, Nebel usw. fern.
3. Bitte keine flüssigen Gegenstände oder Metallgegenstände wie Nadeln oder eine Tasse Kaffee auf den Player legen.
4. Setzen Sie den Player nicht dem Sonnenlicht aus und halten Sie ihn von der Heizung fern. Der Player kann nicht in Umgebungen mit hohen Temperaturen aufgestellt werden.
5. Alle Fachleute mit umfangreichen Kenntnissen in der Elektronik und Instandhaltung dürfen den Player zu Wartungszwecken demontieren. Der Austausch von Ersatzteilen muss in strikter Übereinstimmung mit den Parametern des Schaltungsdesigns erfolgen.
6. Bitte stoßen Sie den Player nicht mit scharfen Gegenständen.
7. In diesem Player sind Leuchtdioden enthalten. Nicht direkt in diese Lichtquelle schauen, um eine Beeinträchtigung des Sehvermögens zu vermeiden.
8. Kinder unter 12 Jahren dürfen den Player nicht alleine verwenden.

#### Batterie

Wenn der von Ihnen erworbene Player Akkus/Batterien enthält, dann bauen Sie diesen bitte nicht selbst auseinander und laden Sie ihn nicht mit Adaptern auf, die nicht den elektrischen Parametern dieses Produkts entsprechen. Auf diese Weise vermeiden Sie Fehler in der Schaltung. Verwenden Sie die eingebaute Hochleistungs-Lithium-Polymerbatterie zu Ihrer eigenen Sicherheit gemäß den folgenden Anweisungen:

1. Bitte entfernen Sie nicht die Batterie.
2. Bitte schlagen oder stoßen Sie nicht diesen Spieler.
3. Bitte verursachen Sie an der Batterie keinen Kurzschluss und durchstoßen sie diese nicht.
4. Setzen Sie den Player nicht einer Temperatur von über 140°C (60°C) aus.
5. Bitte werfen Sie die Batterie nicht in Feuer.
6. Wenn die Batterie beschädigt wurde, bitten Sie einen Fachmann, die Batterie durch dieselbe Spezifikation zu ersetzen, oder wenden Sie sich an unseren Kundendienst.

## Gehörschutz

### **Hören auf mittlerer Lautstärke:**

Bitte stellen Sie die Lautstärke auf ein angemessenes Niveau. Wenn die Lautstärke zu hoch ist, kann das Ihr Gehör schädigen oder sogar einen dauerhaften Schaden verursachen.

### **Einstellen der Lautstärke auf einen niedrigen Pegel:**

Erhöhen Sie die Lautstärke langsam, bis ein angenehmer, klarer Ton zu hören ist.

### **Hören Sie die Audio innerhalb eines angemessenen **Zeitrahmens:****

Langes Hören, selbst bei einer angemessenen Lautstärke, kann Ihr Gehör schädigen. Bitte verwenden Sie das Produkt ordnungsgemäß und erholen Sie sich bei Bedarf.

## Umweltschutz

Befolgen Sie zum Schutz der Umwelt und der Gesundheit von Menschen die örtlichen Gesetze und Bestimmungen zur Entsorgung der Verpackung, des elektronische Produkts oder der Batterie. Bitte entsorgen Sie das Produkt nicht im Hausmüll.

## VERPACKUNG & PRODUKT

### Packungsinhalt

1*CD Player	1*3.5mm AUX Kabel
1*Micro USB Ladekabel	1*Benutzerhandbuch
1*Kopfhörer	

### Der CD Player

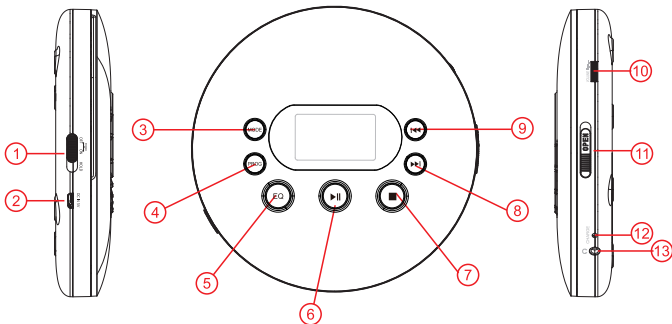

Item	Function	Item	Function
1	Power ON/OFF Switch/Hold	8	Next
2	DC In 5V	9	Previous
3	Mode	10	Volume Knob
4	PROG	11	Open
5	EQ	12	Charging LED
6	Play/Pause	13	Earphone Port
7	Stop		

## PROBLEMLÖSUNG

Problem	Ursache	Lösung
Kann keine Discs lesen.	Die Disc wurde nicht richtig installiert.	<ol style="list-style-type: none"> <li>1. Stellen Sie sicher, dass die Seite mit dem Etikett nach oben zeigt.</li> <li>2. Stellen Sie sicher, dass die Disc vollständig richtig eingelegt ist.</li> </ol>
	Die DVD ist verschmutzt oder hat Kratzer.	<ol style="list-style-type: none"> <li>1. Stellen Sie sicher, dass die Disc nicht übermäßig verkratzt oder beschädigt ist.</li> <li>2. Wischen Sie die Disc mit einem sauberen, weichen Tuch vom Zentrum gründlich zu den Kanten ab.</li> <li>3. Versuchen Sie eine andere, neue Disc, um zu prüfen, ob die eingelegte Disc fehlerhaft ist.</li> </ol>
	Der Einschub ist verschmutzt.	Bitte ersetzen Sie ihn mit einer unterstützten Disc.
Der Akku kann nicht aufgeladen werden.	An dem Netzteil liegt keine Spannung an.	Stellen Sie sicher, dass die Steckdose funktioniert.
	Der Stecker ist nicht richtig eingesteckt.	Stellen Sie sicher, dass die beiden Stifte des Netzkabels korrekt verbunden sind.
	Das Ladegerät ist beschädigt.	Das Ladegerät durch eines mit denselben Spezifikationen ersetzen.
	Die Maschine ist beschädigt.	Bitte kontaktieren Sie uns oder lassen Sie eine Fachkraft die Reparatur durchführen.
Die Maschine kann nicht eingeschaltet werden.	Der Schalter ist nicht eingeschaltet.	Stellen Sie die AN/AUS-Taste neben der Maschine auf AN.
	Der integrierte Akku ist erschöpft.	Laden Sie den Akku auf.
	Die Maschine ist beschädigt.	Bitte kontaktieren Sie uns oder lassen Sie eine Fachkraft die Reparatur durchführen.



# BENUTZERHANDBUCH

## Einlegen einer CD

Drücken Sie die OPEN-Taste nach rechts, um die Klappe zu öffnen. Führen Sie Ihren Zeigefinger in das mittlere Loch der CD und greifen Sie den Rand der CD mit dem Daumen. Halten Sie die Seite mit der Schrift nach oben, während Sie die CD in den CD-Player einlegen. Drücken Sie die CD vorsichtig, um sie zu sichern, und überprüfen Sie anschließend, ob die CD fest sitzt. Schließen Sie die Klappe vorsichtig und vollständig, da der Player die CD sonst nicht lesen kann.

(Hinweis: Der Player ist nur mit den Formaten CD, CDR, MP3 und HDCD kompatibel.)

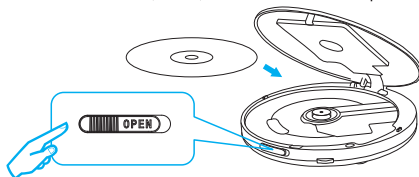

## Kopfhörer einstecken

Nur Kopfhörer mit 3,5-mm-Stecker sind mit diesem Player kompatibel. Um eine bessere Klangqualität zu erzielen, können Sie standardmäßige Ohrhörer eines iPhones auf dem Player verwenden. Einige Ohrhörer von Mobiltelefonen können allerdings Rauschen verursachen. Verwenden Sie bitte die Standardkopfhörer des Players, wenn der Kopfhörer nicht vom Player unterstützt wird.

## Einschalten des Players

Der Netzschalter befindet sich an der Seite. Bitte schalten Sie ihn auf ON, um wie gewohnt abzuspielen. Wenn eine CD bis zum Ende abgespielt wird oder keine CD vorhanden ist, wechselt der Player nach 20 Sekunden in den Standby-Modus. Drücken Sie erneut die PLAY-Taste, um den Player neu zu starten. Hinweis: Der Netzschalter verfügt über eine Tastensperrfunktion, mit der die Betätigung aller Tasten gesperrt werden kann. Zu diesem Zeitpunkt wird das Wort HOLD auf dem Bildschirm angezeigt. Schalten Sie den Netzschalter nicht in die HOLD-Position, bevor der Vorgang abgeschlossen ist.

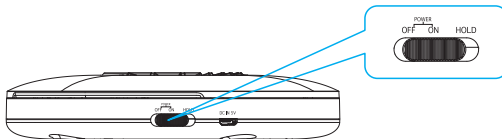

## Ausschalten des Players

Es gibt zwei Möglichkeiten, den Player auszuschalten:

1. Schalten Sie den Netzschalter in die Position OFF, wenn der Player längere Zeit nicht verwendet wird.
2. Der Player wechselt in den Standby-Modus, indem Sie die STOP-Taste zweimal hintereinander drücken.

Zu diesem Zeitpunkt ist die Stromversorgung des Players jedoch nicht vollständig unterbrochen.  
Hinweis: Stellen Sie den Netzschalter bitte auf OFF, wenn der Player längere Zeit nicht verwendet wird.

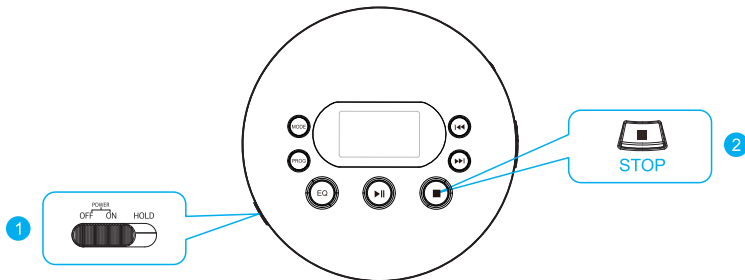

## Aufladen des Players

**Auswahl des Ladegerätes:** Dieses Produkt ist nur mit einem Ladekabel ausgestattet. Sie können ein Ladegerät auswählen, das das USB 2.0-Protokoll unterstützt, oder ein Standard-USB-Ladegerät eines Mobiltelefons, das unter Android oder iOS läuft, um den Player aufzuladen.

**Ladezeit:** Es dauert ungefähr 4 Stunden, um den Player gemäß dem Standard-USB 2.0-Protokoll vollständig aufzuladen. Wenn die Batterien laden, dann ist die LED Anzeige Rot. Wenn der Player vollständig aufgeladen ist, wird die LED Anzeige grün werden.



## ABSPIELEN

### Dauerschleife einstellen

Jedes Mal, wenn Sie die MODE-Taste drücken, wird die Reihenfolge der Titel wie folgt festgelegt: 1 Wiederholen (REP1), Alle Wiederholen (ALL), Zufallswiedergabe (SHUF), vorherige Wiedergabe (INTRO) (nur 10 Sekunden pro Titel werden in diesem Modus abgespielt).



### Abspielen programmieren

Drücken Sie die PROG-Taste, um den Programmiermodus aufzurufen, wenn die Wiedergabe stoppt. Drücken Sie die PREVIOUS- oder NEXT-Taste, um den Titel auszuwählen, den Sie programmieren möchten. Drücken Sie erneut PROG, um die Programmierung zu bestätigen. In diesem Modus können bis zu 30 Titel programmiert werden. Drücken Sie danach die PLAY-Taste, um den Programmiermodus zu aktivieren. Drücken Sie die STOP-Taste direkt, um den Stoppmodus aufzurufen, um den Vorgang abzubrechen oder neu zu programmieren.



### MP3 CD abspielen

Drücken Sie die Taste DIR, um andere Ordner auszuwählen, wenn sich auf einigen MP3-CDs viele Ordner befinden.

### Sound einstellen

#### Lautstärke anpassen

Der Lautstärkereglер befindet sich an der Seite des Players. Drehen Sie ihn nach links oder rechts, um die Lautstärke zu verringern oder zu erhöhen. Bitte hören Sie Musik in einer angemessenen Lautstärke, um Ihre Ohren zu schützen.

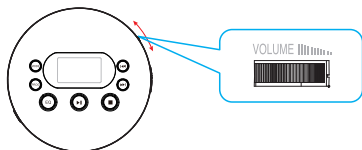

#### Soundeffekte einstellen

Drücken Sie die SOUND-Taste, um die verschiedenen Soundeffekte zu ändern. Es gibt insgesamt 5 Soundeffekte: BBS, POP, JAZZ, ROCK und CLASSIC.



## WEITERE FUNKTIONEN

### Zeiteinstellung der Bildschirmruhe

Der Bildschirm wird nach 10 Sekunden Inaktivität ausgeschaltet. Der Bildschirm wird eingeschaltet, wenn eine Taste gedrückt wird.

### Tastensperre

Nachdem der Wiedergabemodus und die Soundeffekte eingerichtet wurden, können Sie den Hauptschalter in die HOLD-Position bringen, um zu verhindern, dass die Umgebung, z. B. unartige Kinder oder überfüllte Veranstaltungen, die Einstellung des Players beeinflusst.

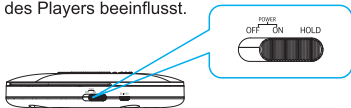

### Verbindung zu AUX Geräten

Um diesen Player zu verschiedenen Anlässen zu verwenden, wurde ein zusätzliches AUX-Kabel mitgeliefert, um diesen Player mit jedem Gerät mit AUX-Schnittstelle zu verbinden, z. B. Heimkino, Musikcenter, Bluetooth-Lautsprecher, Fahrzeuge, Kopfhörerverstärker und mehr.

### Last Memory

ON: Beim Neustarten des Players läuft der Film da weiter wo er aufgehört hat.

OFF: Beim Neustarten des Players fängt der Film jedesmal von vorne an.

Drücken und halten Sie die PROG-Taste, um die Memory-Funktion zu aktivieren oder deaktivieren. Das Item ON oder OFF wird zu gleicher Zeit auf dem Bildschirm angezeigt. Als Standardeinstellung ist die Memory-Funktion aktiviert.



## ESPECIFICACIONES

Abmessungen	140*28mm	D/C-Umwandlung	16Bit
Gewicht	230g	Abtastfrequenz	44.1KHZ
Energieversorgung	DC 5V/1A Micro USB2.0 Standard	Frequenzgang	20-20KHZ
Ladespannung	DC 5V/1A	Leistung des Kopfhörers	16mW+16mW/16-32Ohm
Betriebsspannung	3.7V	Impedanz des Kopfhörers	32ohm/16mW
Stromverbrauch	über 1.5W	Unterstützte CD-Formate	CD, CDR, HDCD, MP3
Batterie	Lithium-ion polymer 3.7V/1400mah	Stoßfeste Zeit	CD 100 Sekunden/MP3 180 Sekunden oder länger